

XORO®

DAB 800

x x x
x x x
x x x
x x x
x x x
x x x
x x x
x x x
x x x
x x x
x x x
x x x
x x x
x x x
x x x
x x x
x x x
x x x
x x x
x x x



BEDIENUNGSANLEITUNG (DE)



SICHERHEITSINFORMATIONEN

Sicherheitshinweise	4
Sicherheit, Verpackungsinhalt, Netzteil des Gerätes	5

ERSTE SCHRITTE

Anschlüsse & Tasten	6-7
Einschalten, Standby & Ausschalten, Tastenfunktionen	8

SYSTEMEINSTELLUNGEN

Sleep, Wecker, Uhrzeit, Beleuchtung, EQ, Bevölkerungswarnung	9
Sprache, Werkseinstellungen, Software-Version	10
Schultergurt	10

ANWENDUNGEN

Auswahlmodus, Lautstärkeregelung	11
Betrieb im DAB-Modus	12
Betrieb im DAB-Modus	13
Favoriten bearbeiten	14
Betrieb im Bluetooth Modus	14
Betrieb im AUX/USB-Modus	14

PROBLEMBEHANDLUNG	15
-------------------------	----

GEWÄHRLEISTUNG	16
----------------------	----

RECYCLING INFORMATION	17
-----------------------------	----

GUT ZU WISSEN	18
---------------------	----



Das Blitzsymbol im Dreieck weist den Benutzer auf gefährliche Spannungen an einigen freiliegenden Bauteilen im Inneren des Gerätes hin.

Das Ausrufezeichen im Dreieck weist den Benutzer auf wichtige Bedienungs- und Wartungsanweisungen (Service) in diesem Handbuch hin, die unbedingt befolgt werden sollten.

Das Gerät wurde getestet und entspricht lt. FCC Norm den Standards eines Klasse B Gerätes. Diese Standards wurden entwickelt um Interferenzen mit anderen heimischen Elektrogeräten zu vermeiden bzw. zu reduzieren. Dieses Gerät kann Radiowellen verursachen und ist es nicht wie in der Anleitung vorgeschrieben installiert, kann es zu Störungen des Radios oder Fernsehers, zum Beispiel beim Ein- oder Ausschalten des Gerätes kommen.

Bedienungsanleitung

- Folgen Sie den Sicherheitshinweisen und Instruktionen dieses Handbuches.
- Dieses Handbuch sollte für späteres Nachschlagen sicher aufbewahrt werden.

Sicherheitshinweise (Aufstellung und Betrieb)

- Fassen Sie das Gerät niemals mit feuchten oder nassen Händen an.
- Das Gerät kann nur mit der auf der Rückseite und auf dem Netzteil beschriebenen Spannung betrieben werden.
- Dieses Gerät darf nicht in der Nähe von Feuchtigkeit und Wasser positioniert werden.
- Stellen Sie das Gerät nicht auf eine instabile Fläche. Das Gerät könnte beschädigt oder Personen verletzt werden. Jegliche Befestigungen sollten nur nach den Herstellerinformationen angebracht werden, oder von dem Hersteller bezogen werden.
- Das Kabel ist ummantelt und isoliert den Strom. Stellen Sie bitte keine Gegenstände auf das Kabel, da dadurch die Schutzfunktion verloren gehen könnte. Vermeiden Sie große Belastungen des Kabels, insbesondere an Buchsen und Steckern.
- Wenn Sie den Stecker aus der Steckdose herausziehen wollen, ziehen Sie immer am Stecker und nicht am Kabel. Das Kabel könnte ansonsten reißen.
- Für den Schutz des Gerätes während eines Gewitters oder wenn es längere Zeit unbeaufsichtigt ist: Ziehen Sie den Stecker aus der Steckdose und der Antenne/Kabel. Dies verhindert Schäden aufgrund von Blitzschlägen.
- Überlasten Sie keine Steckdosen, Verlängerungskabel oder sonstige Leitungen, da dies zu Bränden oder elektrischen Schocks führen kann.
- In die Öffnungen des Gerätes dürfen keine Gegenstände eingeführt werden, da an einigen Stellen Strom fließt und der Kontakt Feuer oder einen Stromschlag hervorrufen kann.
- Ziehen Sie für die Reinigung den Netzstecker aus der Steckdose.
- Benutzen Sie keine Flüssigreiniger oder Reinigungssprays. Das Gerät darf nur mit einem feuchten Tuch gereinigt werden.
- Schließen Sie keine Zusatzgeräte an, die nicht vom Hersteller empfohlen sind.
- Die Öffnungen des Gehäuses dienen der Lüftung, damit das Gerät nicht überhitzt. Diese müssen immer frei gehalten werden.
- Das Gerät darf nicht in der Nähe von Hitzequellen, wie z.B. Öfen, Heizungen positioniert werden. Schützen Sie das Gerät vor Feuchtigkeit und Witterungseinflüssen.
- Stellen Sie keine Gefäße mit Flüssigkeiten auf das Gerät.
- Setzen Sie das Gerät nicht direkter Sonnenstrahlung aus. Dies beeinträchtigt die Funktion und könnte zu Schädigungen führen.



SICHERHEITSHINWEISE



Sicherheit

Sicherheitshinweise (Aufstellung und Betrieb) Fortsetzung

- Betreiben Sie das Gerät nicht in staubigen Umgebungen. Starker Zigarettenrauch kann elektronische Geräte beeinträchtigen.

Verpackungsinhalt

Folgende Bestandteile gehören zum Lieferumfang des XORO DAB 800:

- XORO DAB 800
- Netzteil
- Schultergurt
- Bedienungsanleitung

Falls eines dieser Teile fehlen sollte, wenden Sie sich bitte schnellstmöglich an Ihren Händler. Bewahren Sie die Originalverpackung für den Fall auf, dass das Gerät an den Händler zurückgeschickt werden muss.

Hinweis:

Aktuelle Bedienungsanleitungen im PDF-Format finden Sie auch im Internet unter www.xoro.de.

Netzteil des Gerätes

Benutzen Sie nur den mitgelieferten Ladeadapter zur Stromversorgung Ihres XORO DAB 800. Beachten Sie die Angaben auf dem Typenschild des Netzteils.

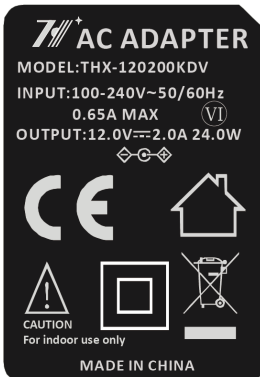

Importeur	MAS Elektronik AG
Handelsregister Nr	HRB 74448
Adresse	Weidegrund 3, D-21614 Buxtehude
Marke:	TIANHANGXING
Model no:	THX-120200KDV
Input:	100-240V~, 50/60Hz, 0.65A Max.
Output:	12.0V --- 2.0A 24.0W
Durchschnittliche aktive Effizienz:	86.20%
Stromverbrauch Standby:	0.1W

Hinweise:

Das Netzteil liefert eine stabilisierte Gleichspannung. Der Betrieb mit einer nicht stabilisierten Spannung kann das Gerät beschädigen. Nur mit dem mitgelieferten Netzteil ist ein sicherer Betrieb und die Einhaltung aller Vorschriften und Normen gewährleistet.



ERSTE SCHRITTE

Anschlüsse & Tasten

Frontseite von oben

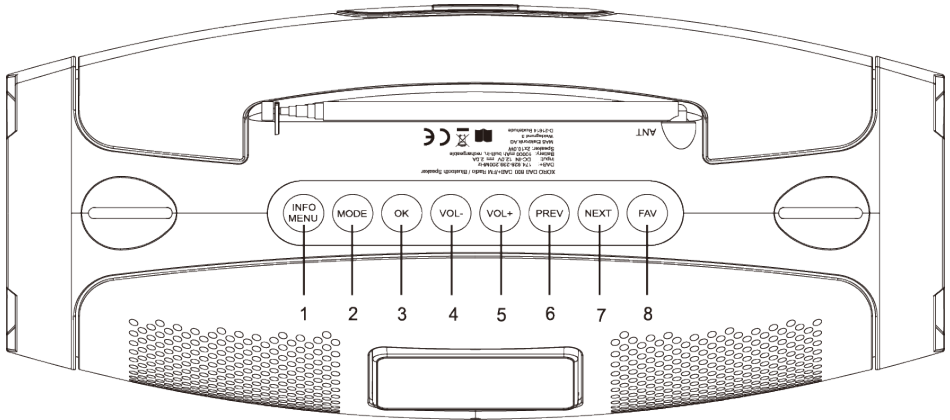

Hinweis:

Die Tasten (1), (2) und (3) haben mehr als eine Funktion, d.h. ein kurzes oder langes Drücken hat unterschiedliche Auswirkungen.

Rückansicht

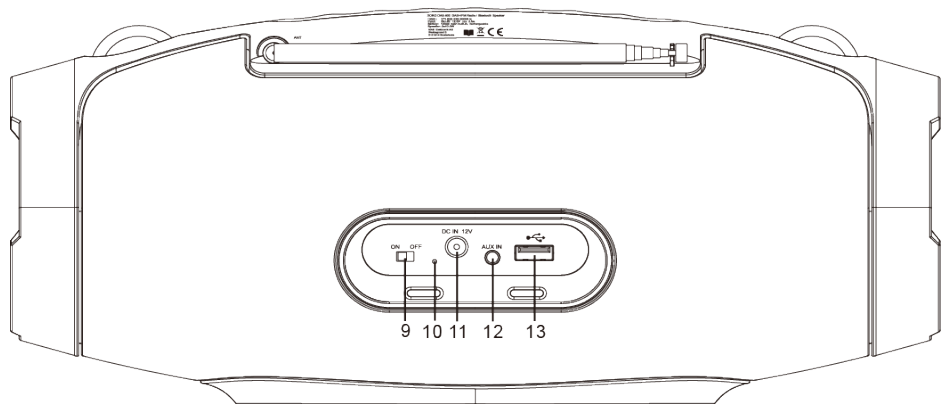



ERSTE SCHRITTE

Anschlüsse & Tasten

	Bezeichnung	Funktionsbeschreibung
1	INFO/MENU	Kurzes Drücken: Informationen anzeigen/Ebene höher Langes Drücken: Hauptmenü aufrufen
2	MODE	Kurzes Drücken: Moduswechsel Langes Drücken: Standby Modus
3	OK	Kurzes Drücken: Zur Bestätigung der Auswahl Langes Drücken: Vollständige Sendersuche DAB und FM Modus Im Bluetooth Modus: Kurzes Drücken: Wiedergabe pausieren
4	VOL-	Lautstärke verringern
5	VOL+	Lautstärke erhöhen
6	PREV	Vorheriger
7	NEXT	Nächster
8	FAV	Kurzes Drücken: Favoriten aufrufen Langes Drücken der [FAV] -Taste + [OK] -Taste, um Favoriten abzuspeichern
9	ON/OFF	Schalter zum Ein- und Ausschalten des Gerätes
10	LED LAMPE	Während des Aufladens leuchtet die LED-Lampe auf der Rückseite des Gerätes rot. Sobald der Akku vollständig geladen ist, erlischt das Licht.
11	DC IN 12V	Eingang zur Stromversorgung/Aufladung des Akkus
12	AUX IN	Für externe Audioquellen
13	USB Port	Für externe USB-Geräte



ERSTE SCHRITTE

Einschalten, Standby & Ausschalten

Über den ON/OFF Schieberegler auf der Rückseite unter der Abdeckung lässt sich das Gerät an- bzw. ausschalten. Über die **[MODE]** Taste oben lässt sich das Gerät in den Standby Modus versetzen. Benutzen Sie zur Aufladung des Akkus das mitgelieferte Netzteil.

Hinweis: Wenn Sie das Gerät zum ersten Mal einschalten, sucht das Gerät automatisch nach allen verfügbaren DAB+ Sendern und speichert sie.

So gehen Sie vor:

Lösen Sie die am Gerät verbaute Teleskopantenne aus der Halterung und ziehen Sie die Antenne heraus. Für die Ersteinrichtung und der damit verbundenen Sendersuche, empfiehlt es sich, das Radio an einem Fenster oder im Außenbereich zu positionieren. Später können Sie das Radio im Wohnraum positionieren und mit der Antenne den bestmöglichen Empfang herstellen.

Akku aufladen:

Der eingebaute Akku wird mit dem mitgelieferten Ladekabel aufgeladen. Bitte laden Sie den Akku vor der Erstinbetriebnahme vollständig auf.

Ladedauer: ca. 7 Stunden

Betriebsdauer: 10,5 bis 12 Stunden Abspielzeit (bei 50% Lautstärke und je nach Betriebsmodus)

Technische Daten

Modellbezeichnung:	XORO DAB 800
Abmessungen:	324 x 148 x 146 mm
Gewicht:	1856g
Stromversorgung:	Input: DC-IN 12.0 V 2.0A
DAB+ Frequenzen:	174.928 MHz - 239.200 MHz
FM-Frequenzen:	87.5 MHz - 108.0MHz
Lautsprecher:	2x 10.0 W
Bluetooth:	5.0 (Reichweite ca. 10 m)
Akku:	10000 mAh eingebaut, wiederaufladbar



SYSTEMEINSTELLUNGEN

Einstellungen



Deutsch

Mit der **[INFO/MENU]** Taste werden die Systemeinstellungen des Gerätes durch langes Drücken der Taste aufgerufen. Wählen Sie die gewünschte Funktion über die **[NEXT]** bzw. **[PREV]** Tasten

System / Sleep

Hier können Sie den Timer über die **[NEXT]**-Taste bis zum Einschalten des Sleepmodus (bis sich das Gerät in den Standby schaltet) einstellen, sofern keine Eingabe erfolgt.

Auswahlmöglichkeiten: AUS / 15 min / 30 min / 45 Min / 60 min / 90 min / 120 min

System / Wecker

Für die Weckfunktion gibt es zwei unabhängige Alarmer: zwei Alarmer mit fester Zeiteinstellung (z.B. 7:30h). Sie können für Wecker 1 und Wecker 2 die Lautstärke regeln sowie die Zeiten und Wiederholungen (täglich, wöchentlich, etc.) einstellen und Klänge auswählen (Quelle: Summer, FM, DAB).

Sie beenden die Weckfunktion, indem Sie die **[MODE]**-Taste drücken. Der Schlummeralarm ist automatisch eingeschaltet, wenn Sie eine andere beliebige Taste drücken: d.h. dann wiederholt sich der Alarm. Dies wird auf dem Display am Gerät unten rechts mit einem Uhr-Symbol angezeigt.

System / Uhrzeit

Hier können Sie die Uhrzeit und das Datum einstellen.

- Datum/Zeit:** Manuelle Einstellung von Datum und Zeit durch Scrollen mit dem Drehknopf nach oben bzw. unten. Zum Bestätigen drücken Sie die **[OK]**-Taste.
- Uhrzeit Update:** Auswahlmöglichkeit „Automatisches Update“ bzw. „kein Update“
- 12/24 Std. einstellen:** Anzeige der Zeit auf 24 Std. bzw. 12 Std. einstellen (bei 12 Std. wird anstelle von 14:00 Uhr die Uhrzeit als 02:00 PM (nachmittags) angezeigt.
- Datumsformat:** Anzeige des Datums entweder als TT-MM-JJJJ oder MM-TT-JJJJ

System / Beleuchtung

- Dimmen nach:** Aus / 10 sec / 20 sec / 30 sec / 45 sec / 60 sec / 90 sec / 120 sec / 180 sec
- Helligkeit:** Hoch / Mittel / Niedrig
- Dimmer Helligkeit:** Hoch / Mittel / Niedrig

System / EQ

Der Tonfilter ist standardmäßig auf „normal“. Er kann auf verschiedene Filter (Jazz, Rock, News, etc.) geändert werden, um den jeweils optimalen Klang zu erhalten.

System / Bevölkerungswarnung

Diese Funktion kann aktiviert werden, um bei örtlichen Testwarnungen und Bevölkerungswarnungen eine Meldung auf das Gerät zu erhalten.

- Warnung + Testwarnung
- nur Warnung
- Keine Warnung



SYSTEMEINSTELLUNGEN

Einstellungen

System / Sprache

Sie können von dreizehn Sprachen Ihre bevorzugte Sprache auswählen.

English	Deutsch	Italiano	Français	Nederlands
Español	Português	Svenska	Dansk	Norsk
Suomi	Polski	Türk		

Deutsch

System / Werkseinstellung

Zurücksetzen des Gerätes auf die Werkseinstellungen. Alle voreingestellten Sender werden gelöscht.

System / SW-Version

Hier wird Ihnen die verwendete Software Version des Gerätes angezeigt.

Schultergurt

Befestigen Sie bei Bedarf zum Tragen den mitgelieferten Schultergurt an den beiden Ösen.



Drücken Sie die **[MODE]**-Taste, um den Modus auszuwählen. Nachdem Sie einen Modus ausgewählt haben, wird der ausgewählte Modus hervorgehoben und vergrößert angezeigt. Wie in der folgenden Abbildung dargestellt:

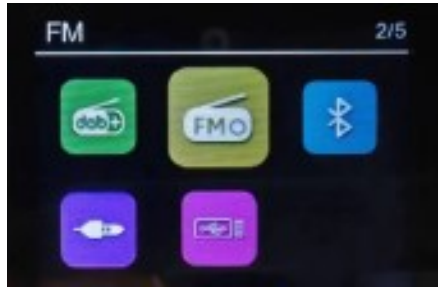

Wählen Sie einen Modus aus und drücken Sie die Bestätigungstaste, um den Betrieb zu bestätigen. Das Gerät wählt den ausgewählten Modus aus.

Der Auswahlmodus besteht aus folgenden Funktionen:

- DAB+ Zum Hören von Musik über DAB+
- FM Zum Hören von Musik über FM
- Bluetooth: Kabellose Musikübertragung vom Smartphone oder Tablet via Bluetooth (Reichweite 10m, je nach Umgebung)
- AUX: Für das Abspielen von Musik von einer externen Audioquelle.
- USB: Für das Abspielen von Musik über externe USB-Speicher.

Lautstärkenregelung

Durch Drücken der Tasten **[VOL -]** / **[VOL+]** zum Erhöhen oder Verringern der Lautstärke ist die minimale Lautstärke der Pegel "0", die maximale Lautstärke der Pegel "16". Die Standardlautstärke im eingeschalteten Zustand ist der Pegel "4".

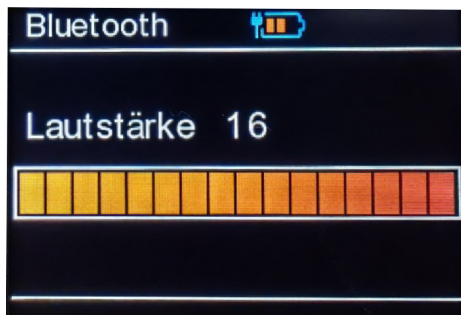

Betrieb im DAB-Modus

Nachdem Sie den DAB-Modus ausgewählt haben, drücken Sie die **[OK]**-Taste 3 Sekunden lang, um automatisch in den Suchstatus zu wechseln. Die Suchoberfläche zeigt den aktuellen Suchfortschritt und die Anzahl der aktuell gesuchten Radiosender an.

Hinweise:

- Um die optimale Empfangsleistung zu ermöglichen, beachten Sie bitte, dass die Antenne vollständig ausgefahren ist.
- Gegebenenfalls sollten Sie verschiedene Standorte testen, um den bestmöglichen Empfang zu erreichen.

Mit der **[INFO/MENU]** Taste werden weitere Funktionen im DAB-Modus aufgerufen.

Senderliste:	Zeigt die gespeicherten Sender an
Vollständiger Suchlauf:	Führt einen vollständigen Sender-Suchlauf durch. Alle gefundenen Sender werden gespeichert.
Manuell einstellen:	Um DAB+ Sender manuell einzustellen, müssen Sie den Kanal kennen, auf dem das gewünschte Programm sendet. Wählen Sie den entsprechenden Kanal aus der Liste aus und bestätigen Sie mit OK .
DRC:	Optionen sind Aus / Niedrig / Hoch
Leeren:	„Ja“ oder „Nein“. Bei „Ja“ werden alle nicht verfügbaren Sender aus der Liste entfernt.

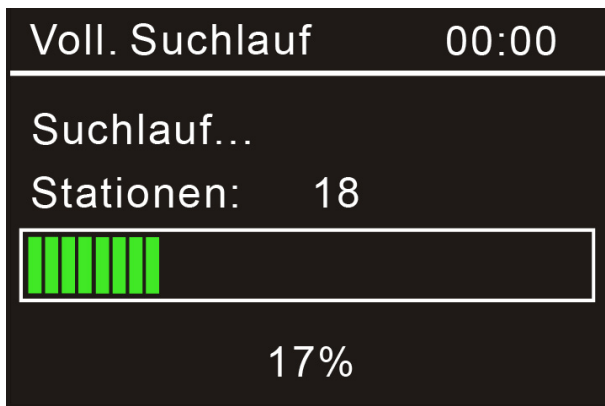

Betrieb im FM-Modus

Drücken Sie bei eingeschaltetem Radio die **[MODE]**-Taste, um den FM-Modus auszuwählen.

Halbautomatische FM-Sendersuche

Um bestimmte Frequenzen manuell zu suchen und um 0,05 MHz pro Schritt einzustellen, drücken Sie im FM-Modus erst die **[OK]**-Taste und anschließend navigieren Sie mit **[PREV]** oder **[NEXT]** in den Frequenzen nach oben bzw. nach unten. Sobald die gewünschte Frequenz eingestellt ist, bestätigen Sie dies mit der **[OK]**-Taste.

Mit der **[INFO/MENU]**-Taste werden weitere Funktionen im FM-Modus aufgerufen. Drücken Sie lange die **[INFO/MENU]**-Taste, um ins Untermenü zu können.

- AMS:** Sendersuchlauf starten
- Suchlauf-Einstellung:** Wahlweise „Nur kräftige Sender“ oder „Alle Sender“
- Audio-Einstellung:** „Stereo“ oder „Mono“

Vollautomatische FM-Sendersuche

Drücken Sie die **[OK]**-Taste lang, um eine Suche mit der vollen Frequenz durchzuführen. Das Gerät beginnt mit der Suche bei 87,50 MHz und stoppt, wenn es 108,00 MHz erreicht. Gleichzeitig werden die gesuchten werden automatisch in der Liste der bevorzugten Radiosender gespeichert.



Favoriten bearbeiten

Durch **kurzes Drücken der [FAV]-Taste** rufen Sie die Favoritenliste auf.

Je Empfangsart (FM/DAB) wird eine Senderliste angelegt. Um einen Sender auf eine bestimmte Position innerhalb der Liste zu setzen, rufen Sie die Liste durch kurzes Drücken der **[FAV]-Taste** auf und wählen erst die gewünschte Position über die Pfeiltasten aus, bestätigen Sie indem Sie **zweimal** kurz hintereinander **[OK]** drücken.

Durch **langes Drücken der [OK]-Taste löschen** Sie den Favoriten aus der Liste wieder.

Betrieb im Bluetooth Modus

Bluetooth aktivieren

Drücken Sie die **[MODE]-Taste** auf dem Gerät, um in den Bluetooth Modus zu wechseln. Vergewissern Sie sich, dass kein anderes Gerät über Bluetooth schon mit Ihrem Radio verbunden ist. Aktivieren Sie Bluetooth auch an Ihrem z.B. Smartphone. Wählen Sie Ihr Radio aus der Liste der Geräte aus. Sobald Ihr Radio verbunden ist, können Sie über Bluetooth Audiodateien streamen. Die Lautstärke regeln Sie sowohl über Ihr Radio als auch über Ihr verbundenes Bluetooth Gerät.

Betrieb im AUX/USB Modus

USB-Modus

Sobald Sie den USB-Wiedergabe Modus ausgewählt haben, stecken Sie einen externen USB-Speicher in den USB-Anschluss an der Rückseite des Gerätes.

Drücken Sie **[OK]**, um fortzufahren. Navigieren Sie mit **[PREV]** bzw. **[NEXT]** am Gerät, um den gewünschten Ordner im USB-Speicher auszuwählen. Bestätigen Sie mit **[OK]**, um die gewünschte Audio-Datei zur Wiedergabe auszuwählen.

Während eine Audio-Datei wiedergegeben wird, kann zum nächsten oder vorherigen Titel gesprungen werden. Zur Dateilistenansicht kommen Sie durch kurzes Drücken auf die Pfeiltaste nach links.

AUX-Modus

Verbinden Sie hierzu eine externe Audioquelle (z.B. MP3-Player) mit dem AUX-Eingang auf der Rückseite des Gerätes, um den Ton auf dem DAB 800 wiederzugeben. Das Verbindungskabel ist nicht im Lieferumfang enthalten.

Wählen Sie über die **[MODE]-Taste** den AUX Modus aus.





PROBLEMBEHANDLUNG



Bitte beachten Sie die folgende Liste zur Behebung möglicher Probleme bevor Sie den technischen Kundenservice kontaktieren.

Problem	Lösung
Gerät lässt sich nicht einschalten	<ul style="list-style-type: none"> • Überprüfen Sie, ob der Schieberegler auf der Rückseite auf ON gestellt ist. • Überprüfen Sie, ob das Gerät aufgeladen ist. • Überprüfen Sie, ob das Kabel des Ladeadapters korrekt am Gerät angeschlossen ist.
Kein Ton	<ul style="list-style-type: none"> • Erhöhen Sie die Lautstärke bis Sie wieder Ton hören
Zeit und Datum sind falsch	<ul style="list-style-type: none"> • Überprüfen Sie die Einstellungen für die Uhrzeit und Datum und setzen Sie diese erneut.

Deutsch

Führen Sie Reparaturen niemals selbst durch, bitte überlassen Sie dies immer qualifiziertem Personal. Kontaktieren Sie den Reparaturdienst bei folgenden Fehlern:

- Wenn das Netzteil oder Ladekabel defekt ist.
- Wenn Gegenstände in das Gerät gefallen sind.
- Wenn das Gerät mit Wasser in Berührung gekommen ist.
- Wenn das Gerät trotz richtiger Anwendung nicht funktioniert.
- Wenn das Gerät fallen gelassen wurde und wenn das Produkt Leistungsschwankungen aufweist.

Verwenden Sie originale Ersatz- und Zubehörteile. Falsche Ersatzteile können zu Kurzschlüssen oder Feuer und anderen Pannen führen.

Sie erreichen unseren technischen Kundenservice telefonisch unter: 04161/800 24 24
Oder im Internet unter www.xoro.de/service/

EU-Konformitätserklärung

Mit dem CE Zeichen erklärt die MAS Elektronik AG, dass das Gerät der Richtlinie 2014/53/EU entspricht. Der vollständige Text der EU-Konformitätserklärung ist unter der folgenden Internetadresse verfügbar: www.xoro.de/downloads/



Sofern die Produkte im Zeitpunkt des Gefahrübergangs nicht die vereinbarte Beschaffenheit haben, ist die MAS Elektronik AG nach Ihrer Wahl zur Mangelbeseitigung oder Ersatzlieferung berechtigt. Im Falle der Mangelbeseitigung/Ersatzlieferung erwirbt die MAS Elektronik AG mit dem Ausbau/Austausch Eigentum an den ausgebauten / ausgetauschten Komponenten / Geräten. Im Rahmen der Produktion sowie zur Mangelbeseitigung / Ersatzlieferung verwendet die MAS Elektronik AG Ersatzteile oder Komponenten, die neu oder neuwertig entsprechend dem jeweils üblichen Industriestandard sind.

Die Gewährleistung für Verschleißteile (z.B. Akkus und Batterien) beträgt 6 Monate. Sofern das Gerät einen eingebauten Datenspeicher hat (Festplatte, Flash-Speicher oder ähnliches), ist der Kunde für eine Datensicherung vor Rücksendung verantwortlich. Die MAS Elektronik AG haftet nicht für Datenverluste eingesandter Kundengeräte. Die MAS Elektronik AG behält sich das Recht vor, bei eingesandten Geräten die Werkseinstellungen wiederherzustellen. Bitte notieren Sie sich daher gegebenenfalls Ihre persönlichen Einstellungen. Die MAS Elektronik AG haftet nicht für vom Kunden mit dem Gerät eingesandtes produktfremdes Zubehör (z.B. DVDs, Festplatten, Flash-Speicher, Batterien).

Die Mangelansprüche werden entsprechend der aktuellen gesetzlichen Gewährleistung erfüllt. Die Gewährleistung gilt nur in dem Land, in dem das Produkt gekauft wurde.

Folgendes ist von der Gewährleistung ausgeschlossen: Schäden an der Politur, den Zubehörteilen, den Batterien, unfallbedingte Schäden, Schäden durch Missbrauch, Schmutz, Wasser, Batterieauslauf, Fälschung.

Außerdem ausgeschlossen sind Schäden durch Reparaturarbeiten unautorisierter Agenturen und Schäden die durch das Aufspielen eines Firmware Upgrades entstanden sind, es sei denn, es war erforderlich, das Upgrade zu installieren, um zugesicherte Eigenschaften überhaupt erst zu ermöglichen.

Die MAS Elektronik AG haftet nicht für Schäden durch Verlust, bei unsachgemäßem Gebrauch des Gerätes (getrennt oder mit anderen Geräten zusammen), für Verletzungen des Kunden aufgrund der Benutzung des Gerätes oder aufgrund von so genannter höherer Gewalt oder sonstigen Gründen.

Für eine ordnungsgemäße und reibungslose Abwicklung von Gewährleistungsfällen / Reparaturen benötigen Sie eine RMA-Nummer. Diese erhalten Sie im Internet unter www.XORO.de/service/ oder telefonisch (s.u.)

Senden Sie bitte das Gerät originalverpackt einschließlich aller Zubehörteile mit einer Kopie des Kaufbelegs, einer Fehlerbeschreibung sowie der RMA-Nummer (bitte auf dem Paket gut sichtbar notieren!) an:

Kontakt mit dem XORO-Kundendienst aufnehmen:

Per Telefon: +49 4161 800 24 24 (Mo-Fr: 11-17:00 Uhr)

Per eMail: support@ersservice.de

ERS GmbH Elektronik Repair Service
Weidegrund 3
21614 Buxtehude / Niedersachsen
Germany

Wir helfen Ihnen gerne bei Fragen zur Bedienung oder falls Probleme mit Ihrem Gerät auftreten.



Entsorgung von elektrischen und elektronischen Produkten (Altgeräte)

Diese durchkreuzte Mülltonne auf dem Produkt, den Begleitmaterialien und/oder auf der Verpackung bedeutet, dass elektrische und elektronische Geräte nicht in den allgemeinen Hausmüll gegeben werden dürfen. Verbraucher sind gesetzlich dazu verpflichtet, solche Geräte getrennt vom allgemeinen Hausmüll zu entsorgen. Altgeräte müssen zur Behandlung, Aufarbeitung bzw. zum Recycling gemäß den gesetzlichen Bestimmungen den zuständigen Sammelpunkten zugeführt werden. Des Weiteren besteht die Verpflichtung, Batterien, die nicht vom Gerät umschlossen sind, vor der Entsorgung des Altgerätes zu entfernen und diese getrennt zu entsorgen. Gleiches gilt für Lampen, die zerstörungsfrei aus dem Altgerät entfernt werden können. Durch eine richtige Entsorgung alter Produkte tragen Sie zum Umweltschutz und zur Gesundheit der Menschen bei. Verbraucher müssen eigenverantwortlich persönliche Daten, die ggf. auf dem Altgerät gespeichert sind, vor der Entsorgung löschen.

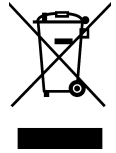

Altgeräte können kostenfrei im Handel zurückgeben werden. Eine Rücknahmepflicht von Altgeräten besteht in Deutschland für:

- Elektro-Fachgeschäfte, mit einer Verkaufsfläche für Elektro- und Elektronikgeräte von mindestens 400 m² sowie Lebensmitteläden mit einer Gesamtverkaufsfläche von mindestens 800 m², die mehrmals pro Jahr oder dauerhaft Elektro- und Elektronikgeräte anbieten und auf dem Markt bereitstellen. Diese Händler müssen pro Rückgabe bis zu drei kleine Altgeräte (keine äußere Abmessung größer als 25 cm) kostenfrei im Verkaufsgeschäft oder in unmittelbarer Nähe zurücknehmen. Größere Altgeräte müssen beim Verkauf eines neuen Elektrogeräts der gleichen Art kostenfrei zurückgenommen werden; dies gilt auch für Lieferungen nach Hause.
- Versandhändler mit einer Versand- und Lagerfläche von mindestens 400 m² müssen Wärmeüberträger, Bildschirmgeräte (>100 cm²) und Großgeräte (eine der äußeren Abmessungen mehr als 50 cm) beim Verkauf eines Neugerätes kostenfrei zurücknehmen. Für die Rücknahme von Lampen und Kleingeräten müssen Versandhändler Rückgabemöglichkeiten in zumutbarer Entfernung zum Endverbraucher bereitstellen.

Wiederverwertung von Verpackungsmaterial, Papier und Pappe

Die Verpackung des Gerätes besteht aus wieder verwertbaren Materialien. Das Materialwiederverwertungssymbol mit Recycling-Code dient der Kennzeichnung der verwendeten Materialien. Geben Sie Verpackungen, Pappe und Papier nicht in den allgemeinen Hausmüll.



Batterien

Dieses Symbol auf Batterien bedeutet, dass diese nicht in den allgemeinen Hausmüll gegeben werden dürfen. Jeder Verbraucher ist gesetzlich verpflichtet, Batterien bei einer Sammelstelle seiner Gemeinde oder im Handel abzugeben, damit sie einer umweltschonenden Entsorgung zugeführt werden können. Die Batterien können unentgeltlich zurückgegeben werden.



Ein chemisches Symbol (Pb für Blei, Hg für Quecksilber, Cd für Kadmium) unter der durchgestrichenen Mülltonne bedeutet, dass die Batterie einen Anteil von mehr als 0,0005% Quecksilber, mehr als 0,004% Blei oder mehr als 0,002% Kadmium enthält. Durch eine richtige Entsorgung tragen Sie zum Umweltschutz und zur Gesundheit der Menschen bei.



XORO®

XORO by MAS Elektronik AG

**Weidegrund 3
21614 Buxtehude
Deutschland**

Tel: 04161 800 24 24

www.xoro.de

